

D04U-EMU1 + DNYS4-GNEQ1AA + NA1B10M-10 FFT

Project / Datum:
 Klant:
 Project nr. / Order nr.:
 Pomp titel: HIP5

Hydrauliek
 Zuigmond: **100 mm Drukklasse PN 16**
 Persmond: **100 mm Drukklasse PN 16**
 Type: **D04U**
 Nastelbaar: **Nee**
 Waaijer: **EMU**
 Kogeldoorlaat: **75 mm**
 Inspectiedeksel: **Nee**
 Gewicht: **44 kg**

Motor
 Type Hidrostal: **DNYS4 - Medium gekoeld**
 Nominaal vermogen: **4,00 kW**
 Spanning / Frequentie: **400 V / 50 Hz**
 Toerental: **1415 t.p.m.**
 Nom. stroom / cos φ: **9.5 A / 0.76**
 Startstroom IA/IN: **4.6**
 Wikkelingsbescherming: **Klixon**
 Start methode: **Y/Δ**
 kabellengte: **10 m**
 kabeldetails: **10x1.5mm², Ø16.1mm**
 Kabelmateriaal / EMC: **EPR/PUR / Nee**
 Ex-proof: **Nee**
 Beschermingsgraad: **IP 68**
 Isolatieklasse: **F**
 Vliegwiël: **Nee**
 Geïsoleerd rollagers: **Nee**
 Olie: **1,2 l**
 Gewicht: **76 kg**

Hydrauliek materiaal
 Pomphuis: **0.6025 (GG25)**
 Waaijer: **0.7060 (GGG60)**
 Conus: **0.7060 (GGG60)**
 Achterplaat: **0.6020 (GG20)**
 As: **1.4021 (X20Cr13)**
 Seal motorzijde: **38 mm / F-Type - C/SiC**
 Seal pompzijde: **28 mm / G-Type - SiC/SiC**
 O-ringen: **Nitril**

Instrumentatie
 Water in oliedetectie: **Nee**
 Vlotter: **Nee**
 Lager temperatuur sonde: **Nee**
 Temperatuursonde: **Nee**

Diversen
 Installatie: **vertikaal**
 Pomp gewicht: **~ 120 kg**
 Conservering: **Standaard conservering**
 Laklaag dikte: **150µm, Standaard RAL 5010**

Accessoires
 Hijsbeugel: **5AH-YBR**
 Gewicht: **2,6 kg**

Maattabel

A	100 mm
B	100 mm
C	132 mm
D	270 mm
E	82 mm
X	190 mm
Y	210 mm
Y1	170 mm
H	800 mm
H1	390 mm
HB	835 mm
U	206 mm

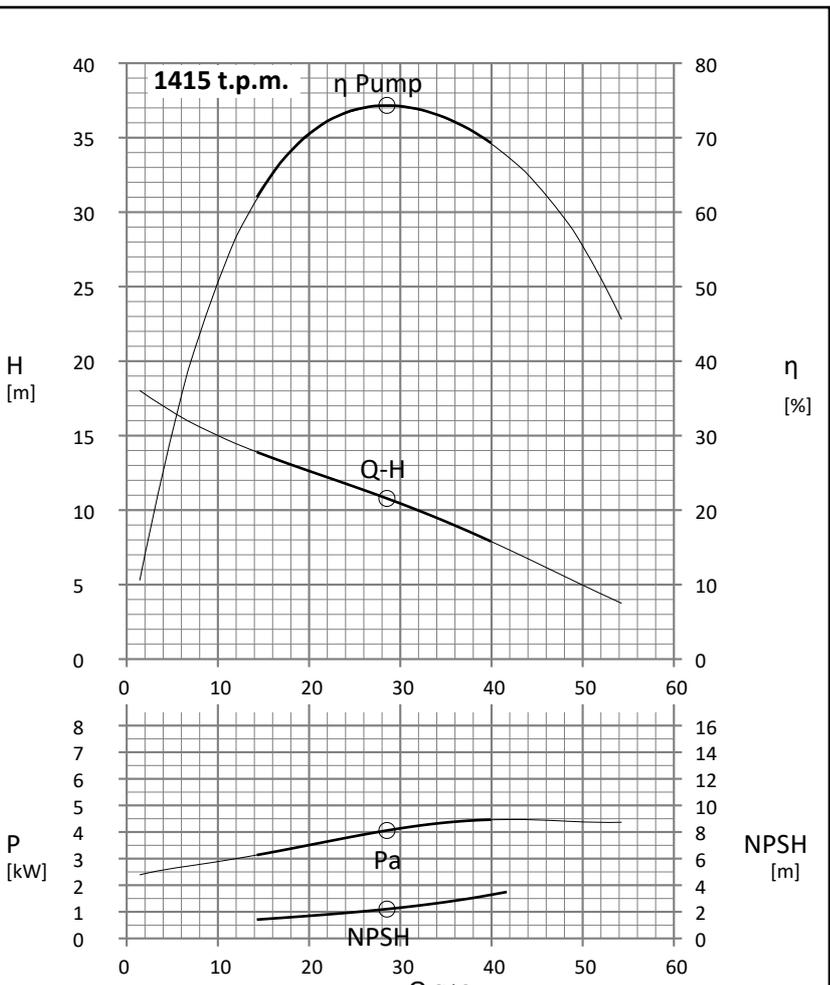

Notitie De wrijvingsverliezen van de mechanische seals zijn meeberekend in het motorrendement. Pomptest overeenkomstig ISO 9906:2012-3B

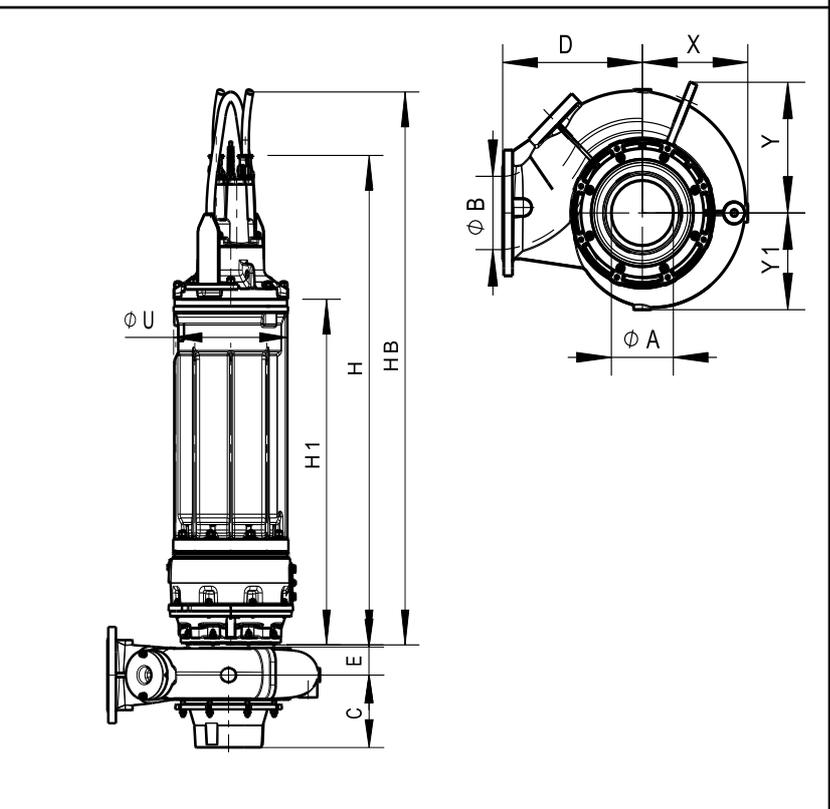

D04U-EMU1 + DNYS4-GNEQ1AA

Project: Klant: Project nr.: Order nr.: Datum:	Notitie De wrijvingsverliezen van de mechanische seals zijn meeberekend in het motorrendement.	 D = 75 mm
	Pomptest overeenkomstig ISO 9906:2012-3B Toerental: 1415 t.p.m.	

