

C03U-SMN1 + CNBA4-GNEQ1AF + NW1A2OA-10 FFT

Project / Datum:
 Klant:
 Project nr. / Order nr.:
 Pomp titel: HIP2

Hydrauliek
 Zuigmond: **100 mm Drukklasse PN 16**
 Persmond: **80 mm Drukklasse PN 16**
 Type: **C03U**
 Nastelbaar: **Nee**
 Waaier: **SMN**
 Kogeldoorlaat: **75 mm**
 Inspectiedeksel: **Nee**
 Gewicht: **30 kg**

Motor
 Type Hidrostal: **CNBA4 - Medium gekoeld**
 Nominaal vermogen: **1,50 kW**
 Spanning / Frequentie: **400 V / 50 Hz**
 Toerental: **1446 t.p.m.**
 Nom. stroom / cos φ: **4.5 A / 0.60**
 Startstroom IA/IN: **6.0**
 Wikkelingsbescherming: **Klixon**
 Start methode: **Direct**
 kabellengte: **10 m**
 kabeldetails: **7x1.5mm², Ø13.3mm**
 Kabelmateriaal / EMC: **EPR/PUR / Nee**
 Ex-proof: **Nee**
 Beschermingsgraad: **IP 68**
 Isolatieklasse: **F**
 Vliegwiël: **Nee**
 Geïsoleerd rollagers: **Nee**
 Olie: **1,0 l**
 Gewicht: **44 kg**

Hydrauliek materiaal
 Pomphuis: **0.6025 (GG25)**
 Waaier: **0.7060 (GGG60)**
 Conus: **0.6020 (GG20)**
 Achterplaat: **0.6020 (GG20)**
 As: **1.4021 (X20Cr13)**
 Seal motorzijde: **25 mm / C-Type - C/Cer**
 Seal pompzijde: **20 mm / G-Type - SiC/SiC**
 O-ringen: **Nitril**

Instrumentatie
 Water in oliedetectie: **Nee**
 Vlotter: **Nee**
 Lager temperatuur sonde: **Nee**
 Temperatuursonde: **Nee**

Diversen
 Installatie: **vertikaal**
 Pomp gewicht: **~ 74 kg**
 Conservering: **Standaard conservering**
 Laklaag dikte: **150µm, Standaard RAL 5010**

Maattabel

A	100 mm
B	80 mm
C	135 mm
D	210 mm
E	62 mm
X	160 mm
Y	170 mm
Y1	145 mm
H	326 mm
H1	358 mm
U1	151 mm

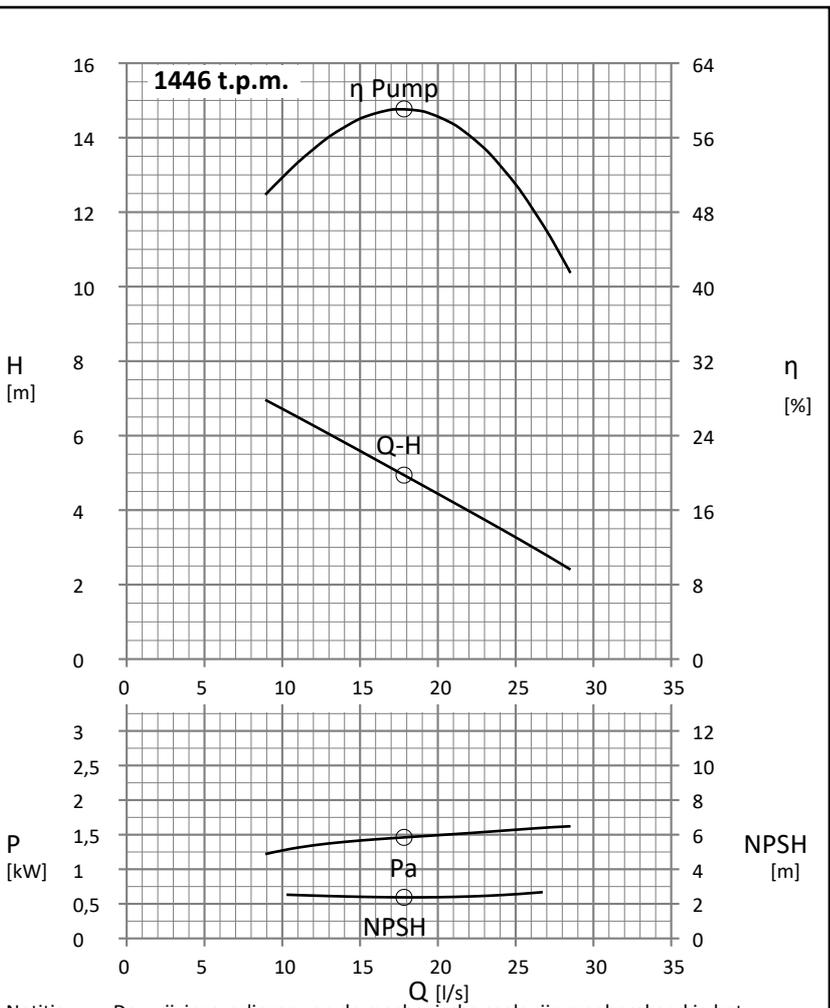

Notitie De wrijvingsverliezen van de mechanische seals zijn meeberekend in het motorrendement. Pomptest overeenkomstig ISO 9906:2012-3B

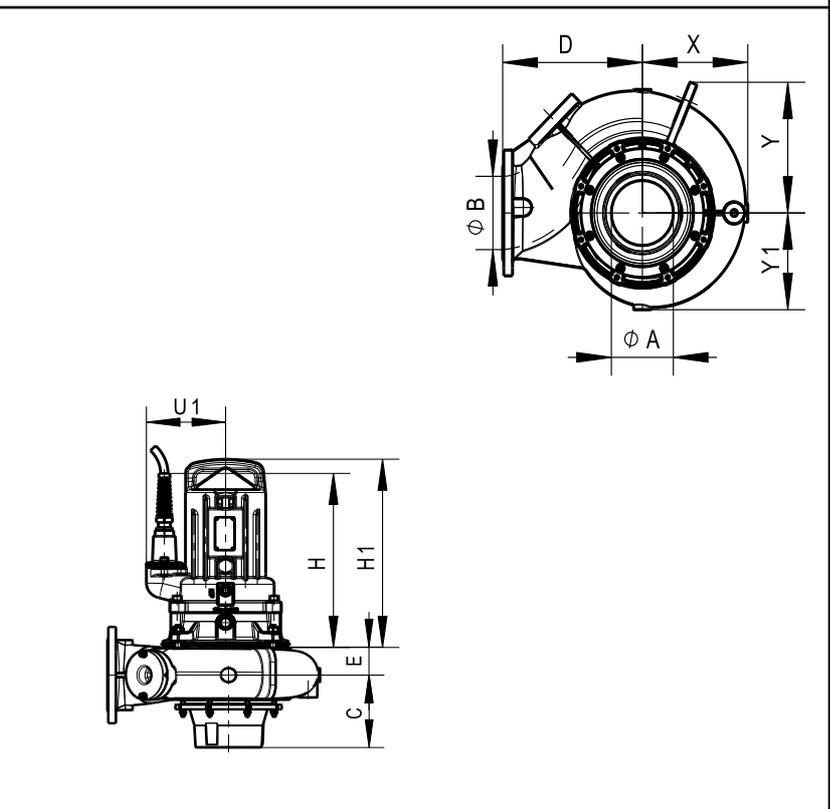

C03U-SMN1 + CNBA4-GNEQ1AF

Project: Klant: Project nr.: Order nr.: Datum:	Notitie De wrijvingsverliezen van de mechanische seals zijn meeberekend in het motorrendement.	 D = 75 mm
	Pomptest overeenkomstig ISO 9906:2012-3B Toerental: 1446 t.p.m.	

